



Serie Defender™ 5000

Indicador, bases y básculas de mesa de uso general



Funcionalidad inteligente, durabilidad, calidad y valor Ohaus

La serie Defender™ 5000 de OHAUS es una línea de indicadores, bases y básculas de mesa multi-funciones, ideal para envío y recepción, producción, empaquetado y aplicaciones de pesaje comercial, general e industrial. La serie Defender 5000 para aplicaciones de uso general tiene robustos platos de acero inoxidable y estructuras y columnas de acero pintado. Su duradero indicador plástico ABS es una potente máquina de pesaje, al habilitar sus varios modos, tiene la flexibilidad para personalizar la báscula para una mayor variedad de aplicaciones específicas sin un coste o complejidad adicional. Con una construcción robusta, operaciones de software exhaustivas aunque intuitivas, múltiples opciones de conectividad, batería de NiMH opcional y capacidades de montaje flexibles, la serie Defender 5000 es una solución basada en un solo producto fiable para una amplia gama de operaciones de pesaje.

Las características estándar incluyen:

- Cinco capacidades: 15 kg, 30 kg, 60 kg, 150 kg y 300 kg, 6 tamaños de plataforma, cuadrada y rectangular, desde 305 x 305 mm hasta 610 x 610 mm
- Platos de acero inoxidable con estructuras y columnas de acero al carbono pintado, células de carga de aluminio IP67 con aprobación OIML R60
- Resoluciones mostradas de la báscula 1:12.000 - 15.000 (con una pantalla de gran resolución temporal), capacidad de aprobación 1:3000e
- Indicador de plástico ABS con resoluciones mostradas de hasta 1:30000 y soporta hasta 8 x células de carga de 350 ohmios
- Caja trasera reversible para una orientación adecuada de los cables, y capacidades de montaje flexibles con un soporte de ángulo regulable
- Pantalla LCD retroiluminada de una sola línea con gran contraste y dígitos de 25 mm de altura, LED de control del peso y alerta sonora de valor de referencia
- Cuatro teclas de función, interruptores de membrana táctil con relieve, con texto de navegación por menú y alerta sonora por pulsación de tecla
- Múltiples unidades de pesaje: kg, g, lb, oz, lb:oz, t y unidad personalizada
- Múltiples modos activados por el usuario: recuento (con optimización automática), control del peso, pesaje porcentual, pesaje dinámico de animales y control de la pantalla
- Cable de corriente CA con fuente de alimentación universal, funcionamiento con 6 pilas secas tipo C o batería de NiMH recargable opcional

Defender™ 5000 *Indicador, bases y básculas*

Especificaciones del indicador

Modelo	T51P
Construcción	Plástico ABS con nervaduras internas de refuerzo, caja trasera reversible, soporte de montaje en pared de acero pintado con mandos de ajuste
Intervalo de capacidad total de la báscula	1 a 999.950 kg/lb
Resolución mostrada máx.	1:30.000d
Resolución aprobada máxima	1:10.000e / Doble rango 1:3000e
Resolución de recuento máxima	1:300.000d
Peso de pieza medio mín. (APW, por sus siglas en inglés)	0,1d
Unidades de pesaje	kg, lb, g, oz, lb:oz, toneladas, personalizada
Indicación del peso	Pantalla LCD de 6 dígitos, 7 segmentos, dígitos de 25 mm de alto con LED retroiluminada blanca de gran contraste
Indicación de control del peso	LED de 3 colores con señal de alerta sonora configurable
Teclado	Teclas de membrana de 4 funciones, con respuesta positiva
Funciones/modos extra	Control de la pantalla, pesaje dinámico, recuento, control del peso, pesaje porcentual
Otras funciones del software	Calibración a cero, prueba de calibración, ajuste de gravedad local, tara automática, tara automática con aceptación, fecha-hora GMP, bloqueo de función de las teclas, pantalla temporal de más resolución
Voltaje de excitación de la célula de carga	5 V CC
Sensibilidad de entrada de la célula de carga	hasta 3 mV/V
Dirección de la célula de carga	hasta 8 células de carga de 350 ohmios
Tiempo de estabilización	en 2 segundos
Intervalo de autocero	2% o 100% de la capacidad
Calibración de amplitud	1 kg/lb a 100% de capacidad
Interfaz	RS232 incorporado y entrada externa / RS422/485 opcional / relé CA opcional / relé CC opcional / segundo RS232 opcional
Intervalo de temperatura funcional	-10°C a 40 °C
Intervalo de humedad relativa	Máximo 80% hasta 31 °C, reducción lineal hasta 50% a 40 °C
Alimentación	100-240 V CA / 50-60 Hz, fuente de alimentación interna universal, cable de conexión, 6 pilas secas tipo C (funcionamiento típico de 80 horas), batería de NiMH recargable interna opcional (funcionamiento típico de 30 horas)
Dimensiones de la caja	260 (A) x 71 (P) x 168 (A) mm
Dimensiones generales (soporte inc.)	316 (A) x 71 (P) x 224 (A) mm
Peso neto/de envío	1,5 kg / 2,3 kg
Dimensiones de envío	330 (A) x 240 (P) x 180 (A) mm

Dimensiones del contorno

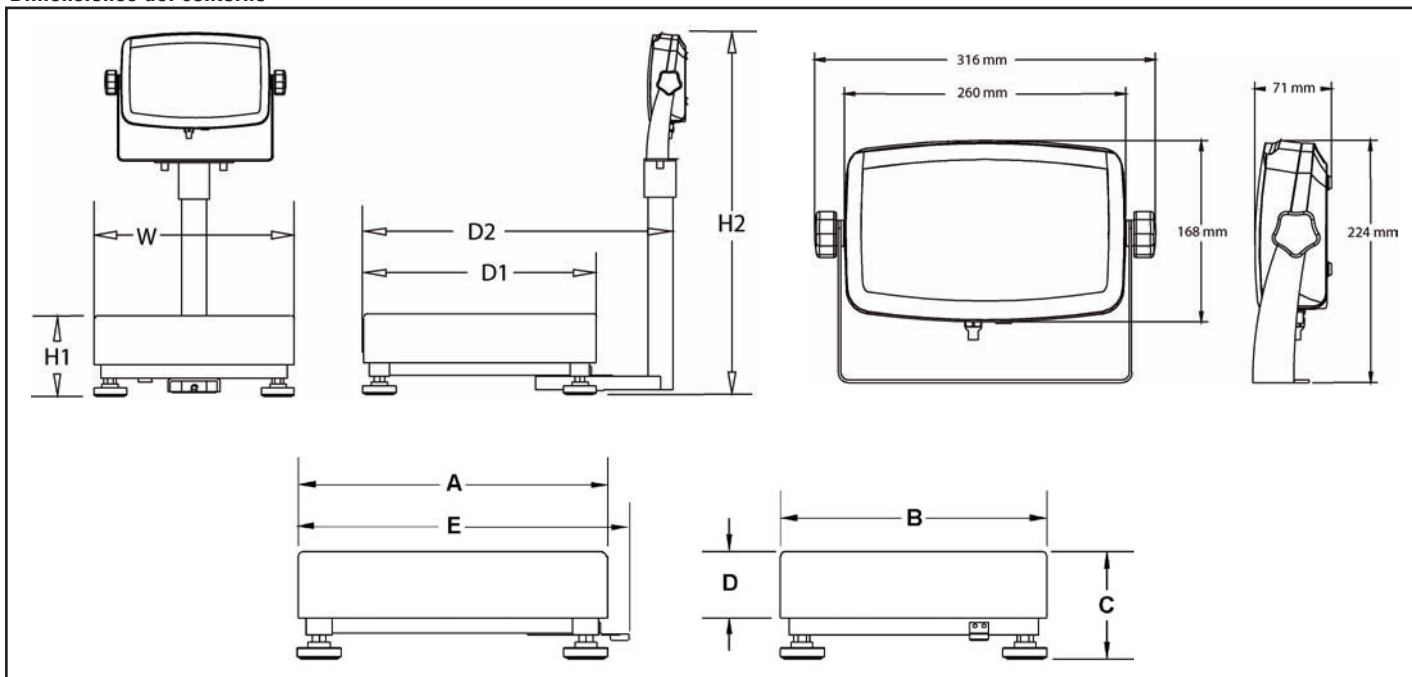

Funciones estándar

Sencilla instalación de la batería opcional



Use seis pilas alcalinas tipo C o la batería de NiMH opcional

Indicación del control del peso por 3 LED
con una alerta sonora configurable

Soporte de montaje pared/mesa incluido

Con grandes mandos ergonómicos para maximizar los ángulos de visión. Un ajuste de ángulo tipo trinquete con engastes

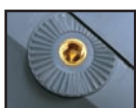

metálicos asegura que los ángulos de visión se fijan de modo seguro y duradero incluso con ajustes frecuentes

Fuente de alimentación con interruptor universal

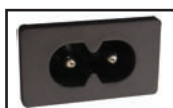

100-240 V CA con cable de corriente CA; ¡No requiere adaptador CA!

Columnas de acero pintado

Disponibles en longitudes cortas y altas con montaje de base compatible que ofrecen muchas posibilidades de montaje.

Pantalla LCD de gran visibilidad

con retroiluminación de LED blanca y brillante. Rápida indicación de peso estable en 2 segundos

Caja trasera reversible

Los cables pueden salir por encima (montaje de báscula en mesa o frontal) o por debajo (montaje en pared o báscula de mesa) para su correcto montaje. Montaje de báscula frontal con el accesorio disponible. Las nervaduras estructurales internas ofrecen resistencia y minimizan la flexión.



Una tecla, selección de múltiples modos

Recuento, pesaje dinámico, control de la pantalla, pesaje porcentual y control del peso

Conectividad

RS232 incorporado bidireccional, entrada externa incorporada, RS422/485 opcional, segundo RS232 opcional y relé CA o CC opcional

Conector de célula de carga opcional

Permite una conexión sencilla a las bases Defender o directamente al bloque terminal. Punto de precintado disponible para aplicaciones de tipo aprobado



Construcción de la estructura de la base duradera

Los platos de acero inoxidable y las estructuras moldeadas y soldadas ofrecen una durabilidad máxima, rigidez e integridad estructural. Ciclo de carga y descarga probado para garantizar un funcionamiento preciso duradero.



Pies totalmente regulables

Cuatro pies robustos y regulables para evitar el deslizamiento sobre superficies húmedas o irregulares.



Opciones y accesorios

Opciones de interfaz

	Número OHAUS
Kit de relé CA, T51P/T51XW	80500720
Kit de relé CC, T51P/T51XW	80500727
Kit de interfaz RS422/485, T51P/T51XW	80500731
Kit de interfaz RS232, T51P/T51XW	80500733
Interruptor de pie.....	71173378

Opciones de alimentación

Kit de batería recargable, T51P/T51XW	80500729
---	----------

Opciones de aprobación

Collar de sellado de cable para célula de carga, T51P	80500737
---	----------

Accesorios de montaje

Kit de montaje en pared, T51P	72200227
Kit de montaje en pared, T51XW	80500735
Kit de montaje de base, T51P	80500722
Kit de montaje en columna, 35 cm, pintado, T51	80500723
Kit de montaje en columna, 68 cm, pintado, T51	80500724
Kit de montaje en columna, 35cm, acero inoxidable, T51	80500725

Accesorios de montaje (continuación)

	Número OHAUS
Kit de montaje en columna, 68 cm, acero inoxidable, T51	80500726

Compatible con todas las columnas existentes para Champs-CD/CW11/CD3X/CKW

Otros accesorios

Kit de adaptador de cable para célula de carga	80500736
Cable RS232, T31-51P para impresora SF42	80500571
Cable RS232, T31-51P para toma de PC de 25 pines	80500524
Cable RS232, T31-51P para toma de PC de 9 pines	80500525
Cable RS232, T31-51XW/CW11 para impresora SF42	80500574
Cable RS232, T31-51XW/CW11 para toma de PC de 25 pines	80500553
Cable RS232, T31-51XW/CW11 para toma de PC de 9 pines	80500552
Impresora Impact compacta, 42 columnas	SF42
Papel para impresora SF42 (5 paquetes).....	12101511
Cinta para impresora SF42	12101512

Básculas de mesa de uso general **Defender™ 5000**

Especificaciones de la base

Modelos de base	D15QR	D15HR	D30QR	D30HR	D60HR	D60QL	D60HL	D150QL	D150HX	D300QX	D300HX	
Capacidad (máx.)	15 kg		30 kg		60 kg		150 kg		300 kg			
Construcción	Plato de acero inoxidable 304 con estructura de acero al carbono pintado, pies de nivelado de goma antideslizantes											
Componentes de nivelación	Burbuja de nivelado visible externamente y pies de nivelado regulables											
Temperatura de funcionamiento	-10°C a 40 °C											
Capacidad de sobrecarga segura	150% de la capacidad nominal											
Tipo de célula de carga	IP67, aluminio, punto único / C3											
Cable de célula de carga	2 m L x 6 cables											
Salida nominal de la célula de carga	2 mV/V ± 10%											
Voltaje de excitación de la célula de carga	Máxima 20 V (CA/CC) / Recomendada 5-15V (CA/CC)											
Entrada de la célula de carga / Resistencia de salida	410 ± 10 ohmios / 350 ± 4 ohmios											
Dimensión de la base (AxBxCxDxE) (mm)	Serie Q: Serie H:	305 x 305 x 95 x 52 x 335 355 x 305 x 95 x 50 x 380				457 x 457 x 115 x 70 x 487 500 x 400 x 105 x 60 x 530		610 x 610 x 137 x 90 x 640 550 x 420 x 125 x 70 x 580				
Dimensiones de envío (mm)	Serie Q: Serie H:	490 (L) x 410 (A) x 440 (A) 490 (L) x 410 (A) x 440 (A)				810 (L) x 600 (A) x 240 (A) 740 (L) x 690 (A) x 230 (A)		1000 (L) x 760 (A) x 250 (A) 750 (L) x 710 (A) x 230 (A)				
Peso neto/de envío	Serie Q: Serie H:	12,2 kg / 14,2 kg 9 kg / 11 kg				27,2 kg / 29 kg 19 kg / 22 kg		35 kg / 41 kg 24,5 kg / 27 kg				

Especificaciones de la báscula

Modelos de báscula	D51P15QR1	D51P15HR1	D51P30QR1	D51P60QR1	D51P60HR1	D51P60QL2	D51P60HL2	D51P150QL2	D51P150HX2	D51P300QX2	D51P300HX2	
Modelo de base	D15QR	D15HR	D30QR	D30HR	D60HR	D60QL	D60HL	D150QL	D150HX	D300QX	D300HX	
Modelo de indicador	T51P											
Capacidad x Sensibilidad máx. (d)	15 kg x 1 g / 1:15000d		30 kg x 2 g / 1:15000d		60 kg x 5 g / 1:12000d		150 kg x 10 g / 1:15000d		300 kg x 20 g / 1:15000d			
Capacidad x Sensibilidad aprobada (e)	15 kg x 5 g / 1:3000e		30 kg x 10 g / 1:3000e		60 kg x 20 g / 1:3000e		150 kg x 50 g / 1:3000e		300 kg x 100 g / 1:3000e			
Columna	altura fija de 350 mm, tubular hueca, acero pintado					altura fija de 680 mm, tubular hueca, acero pintado						
Dimensiones de báscula (AnxA1xAl2xPr1xPr2)	Serie Q: Serie H:	305 x 95 x 600 x 305 x 425 mm 305 x 95 x 600 x 355 x 475 mm				457 x 115 x 940 x 457 x 577 400 x 105 x 940 x 500 x 620		610 x 137 x 940 x 610 x 730 420 x 125 x 940 x 550 x 670				
Dimensiones de envío	Serie Q: Serie H:	490 (L) x 410 (A) x 440 (A) mm 490 (L) x 410 (A) x 440 (A) mm				810 (L) x 600 (A) x 240 (A) mm 740 (L) x 690 (A) x 230 (A) mm		1000 (L) x 760 (A) x 250 (A) mm 750 (L) x 710 (A) x 230 (A) mm				
Peso neto/de envío	Serie Q: Serie H:	11,7 kg / 14,1 kg 11,9 kg / 14,2 kg				24,8 kg / 27,7 kg 23 kg / 25,7 kg		41,3 kg / 44,7 kg 28,3 kg / 30,7 kg				

Conformidad

- **Seguridad y EMC:** EN60950, EN61326, FCC, CE, cUL_{US}
Cumple con la Directiva 2002/96/CE sobre residuos de aparatos eléctricos y electrónicos (WEEE).
- **Aprobación tipo/Comercio legal:**
 - Indicador serie T51xx : Aprobación tipo CE y Certificado de prueba: TC7132 / T5980
 - Celdas de carga: OIML R60/2000-NL1-03.10 / TC5382; OIML R60/2000-NL1-03.14 / TC5367
- **Calidad:** Sistema de gestión de calidad de Ohaus registrado a ISO 9001:2000

www.ohaus.com

* ISO 9001:2000
Sistema de gestión de calidad registrado

80774296 © Copyright Ohaus Corporation

